



MECADATA

2013
Stagge Ø46



Wilbers Stage

Cette gamme comprend les versions

| | | | |
|---------|------|----|---------|
| Stage 1 | Ø 36 | ou | Ø 46 mm |
| Stage 3 | Ø 36 | ou | Ø 46 mm |
| Stage 4 | Ø 36 | ou | Ø 46 mm |
| Stage 7 | Ø 36 | ou | Ø 46 mm |

La gamme Wilbers Stage

Sur les pages suivantes, vous trouverez les amortisseurs Wilbers de haute qualité qui sont réglables en précontrainte du ressort, en détente, ainsi que dans la longueur !

En standard, la gamme Stage peut être commandée en version Blackline (ressort noir) ou Blueline (ressort bleu), et pour un supplément, ils peuvent être livrés dans toutes les couleurs RAL.

Avec les diamètres de piston en 36 ou 46 mm, les différents amortisseurs sont conçus pour s'intégrer facilement à votre moto. Bien sûr, la gamme Wilbers Stage est livrée avec un certificat d'homologation TÜV ou ABE allemand et d'une garantie de cinq ans.

La fabrication personnalisée, selon l'application, l'utilisation et la charge nécessite un délai d'exécution pouvant aller jusqu'à 15 jours ouvrables. Dans une situation d'urgence, nous sommes en mesure, pour un supplément, de livrer votre amortisseur aux quatre coins du monde en trois à cinq jours - c'est une promesse Wilbers!

Stage 1-3-4-7

Ø 46 mm

Wilbers Stage avec homologation TÜV / ABE
et garantie 5 ans



• Réglage en continu de la précontrainte du ressort à l'aide d'une clé à ergot fournie.

• Réglage de la détente, 22 positions.

Stage 1

Ø 46 mm

Stage 1 - Mono-amortisseur Ø 46 mm

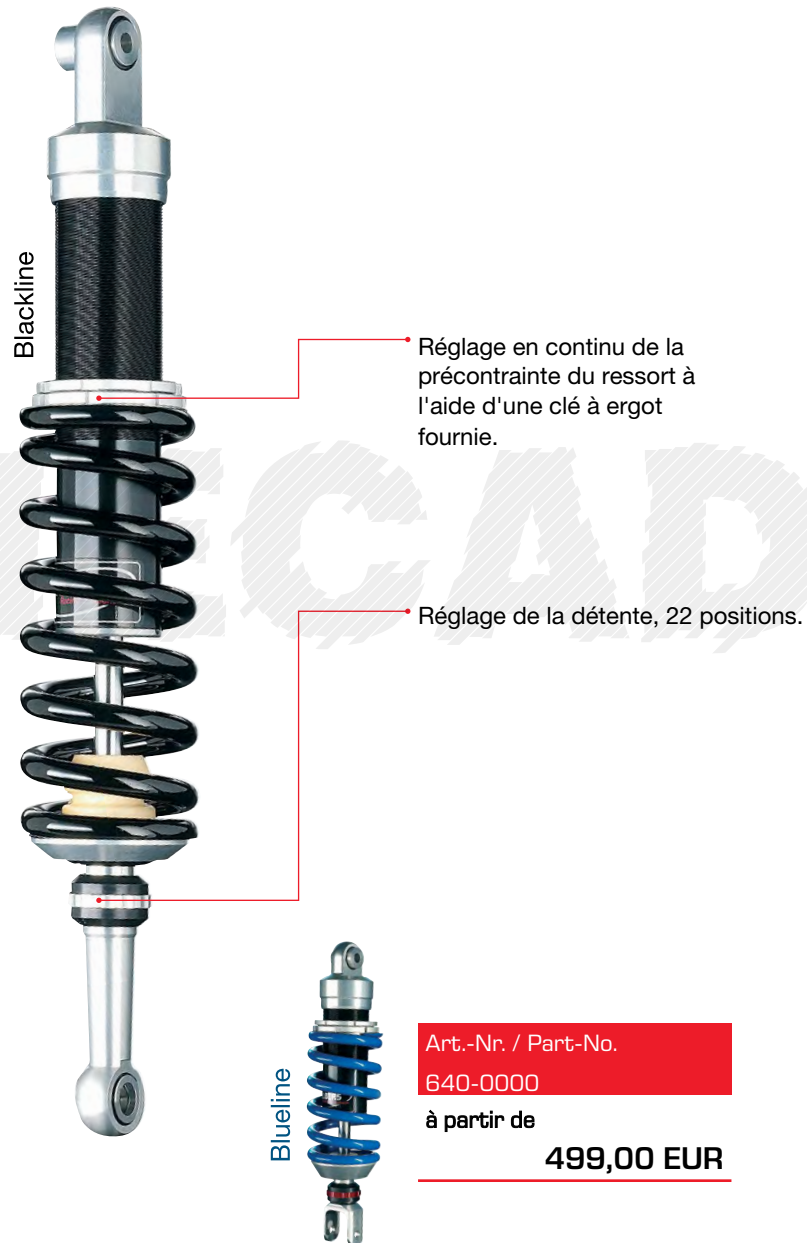

Stage 1 - Bi-amortisseurs Ø 46 mm



Stage 1

Ø 46 mm

Stage 1 - 640 Bi-amortisseurs
Nightline Ø 46 mm

Noir comme la nuit pour
Harley Davidson et Triumph.

Réglage en continu de la
précontrainte du ressort à
l'aide d'une clé à ergot
fournie.

Réglage de la détente, 22 positions.



„Hot legs“ for your Triumph Rocket III



Blackline



Nightline

Art.-Nr. / Part-No.
640-0000 TS

à partir de **Nightline**
1.049,00 EUR

Art.-Nr. / Part-No.
640-0000 TS

à partir de
949,00 EUR

Art.-Nr. / Part-No.
640-0000 TS

à partir de
1.049,00 EUR



Stage 3-4-7

Ø 46 mm

Wilbers Stage avec homologation TÜV / ABE et
garantie 5 ans



• Réglage de la compression lente
(Low-Speed), 22 positions.

• Réglage de la compression rapide
(High-Speed), 22 positions.

• Réglage en continu de la
précontrainte du ressort à l'aide
d'une clé à ergot fournie.

• Réglage de la détente, 22 positions.

Stage 3

Ø 46 mm

Stage 3 - 641 Mono-amortisseur
Ø 46 mm

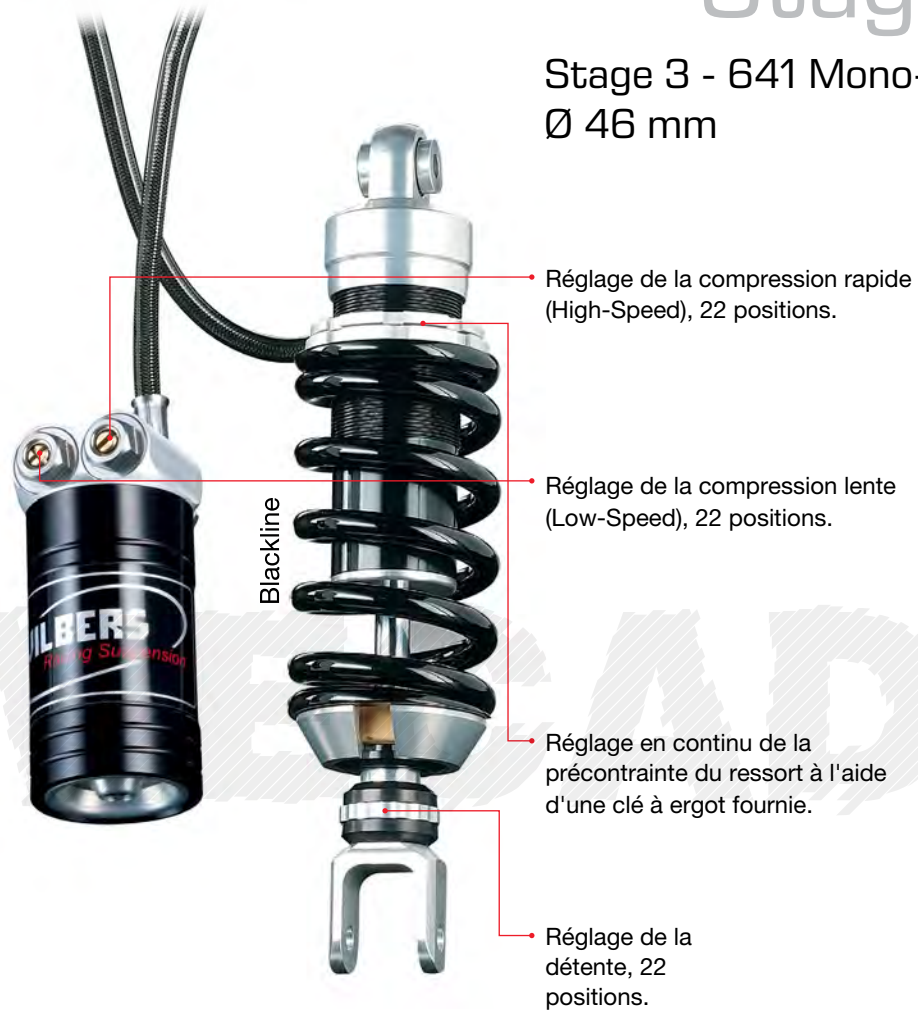

Art.-Nr. / Part-No.

641-0000

à partir de

699,00 EUR

Stage 3-4

Ø 46 mm

Stage 3 641 TS Competition (für Carline)
Ø 46 mm

Stage 4 642 Mono-amortisseur
Ø 46 mm

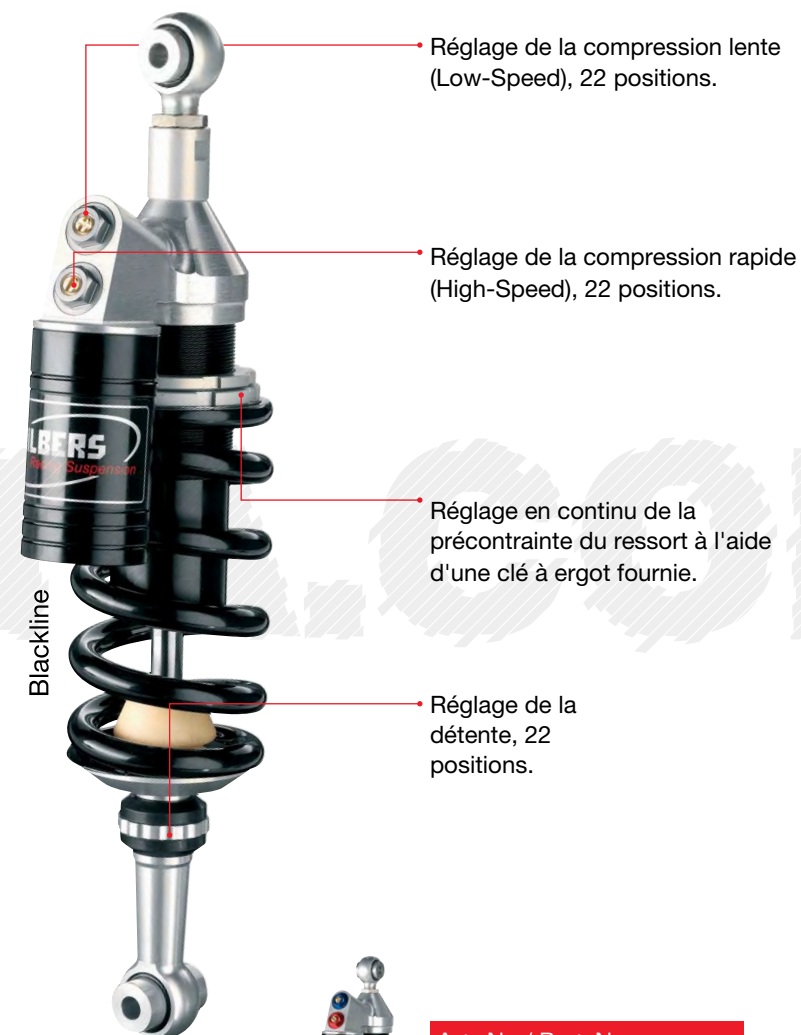
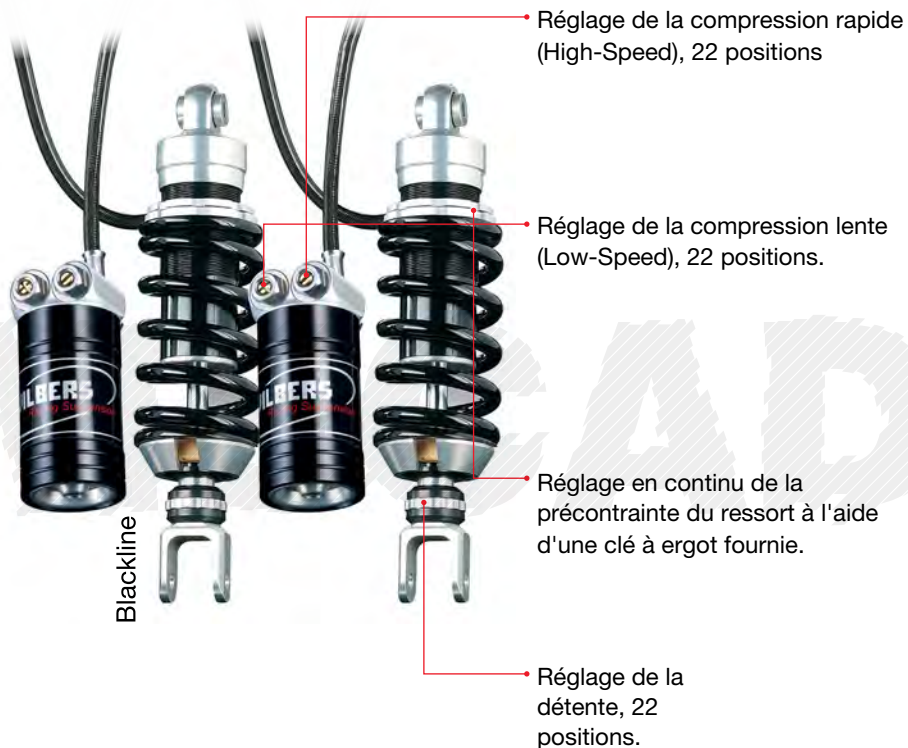

Art.-Nr. / Part-No.
641-0000 TS

à partir de
1.299,00 EUR



Art.-Nr. / Part-No.
642-0000

à partir de
799,00 EUR

Stage 4

Ø 46 mm

Stage 4 642 Mono Motocross / Supermoto Ø 46 mm



Réglage de la compression lente (Low-Speed), 22 positions.

Réglage de la compression rapide (High-Speed), 22 positions.

Réglage en continu de la précontrainte du ressort à l'aide d'une clé à ergot fournie.

Réglage de la détente, 22 positions.



Art.-Nr. / Part-No.

642-0000

à partir de

799,00 EUR

Stage 4 Bi-amortisseurs Ø 46 mm

Suspension pour Choppers et Cruiser.

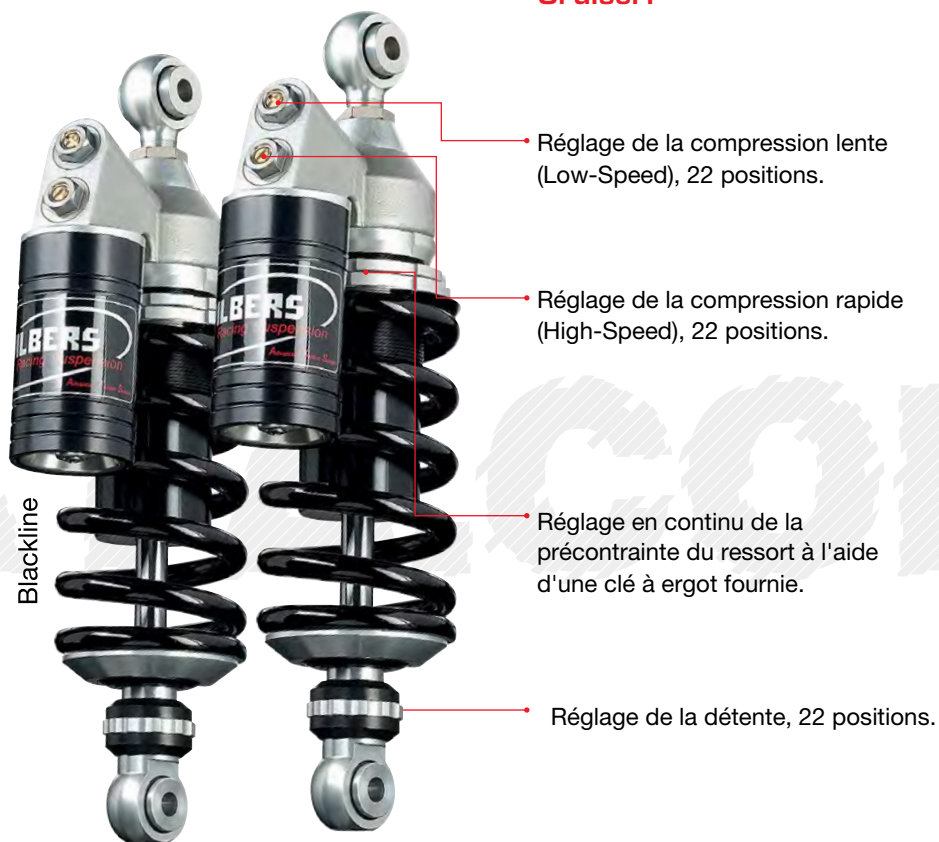

Réglage de la compression lente (Low-Speed), 22 positions.

Réglage de la compression rapide (High-Speed), 22 positions.

Réglage en continu de la précontrainte du ressort à l'aide d'une clé à ergot fournie.

Réglage de la détente, 22 positions.



Art.-Nr. / Part-No.

642-0000 TS

à partir de

1.499,00 EUR

Stage 4

Ø 46 mm

„Hot legs“ for your Triumph Rocket III

Stage 4 Bi-amortisseurs
Nightline Ø 46 mm



Blackline

Art.-Nr. / Part-No.
642-0000 TS

à partir de
1.499,00 EUR



Nightline

Art.-Nr. / Part-No.
642-0000 TS

à partir de
1.599,00 EUR



Noir comme la nuit.
Harley Davidson / Triumph.

• Réglage de la compression lente
(Low-Speed), 22 positions.

• Réglage de la compression rapide
(High-Speed), 22 positions.

• Réglage en continu de la
précontrainte du ressort à l'aide
d'une clé à ergot fournie.

• Réglage de la détente, 22 positions.

Art.-Nr. / Part-No.
642-0000 TS

à partir de **Nightline**
1.599,00 EUR

Stage 7 - P Competition Ø 46 mm

Avec réservoir fraisé sur la tête 643 P.



Réglage de la compression lente (Low-Speed), 22 positions.

Réglage de la compression rapide (High-Speed), 22 positions.

Réglage en continu de la précontrainte du ressort à l'aide d'une clé à ergot fournie.

Réglage de la détente, 22 positions.



BlueLine

Art.-Nr. / Part-No.

643-0000

à partir de

799,00 EUR

Stage 7 - P 65° Competition Ø 46 mm



Réglage de la compression lente (Low-Speed), 22 positions.

Réglage de la compression rapide (High-Speed), 22 positions.

Réglage en continu de la précontrainte du ressort à l'aide d'une clé à ergot fournie.

Réglage de la détente, 22 positions.



BlueLine

Art.-Nr. / Part-No.

643-0000

à partir de

799,00 EUR

Stage 7

Ø 46 mm

Stage 7 - PS Competition Ø 46 mm



Blueline



Art.-Nr. / Part-No.

643-0000

à partir de

899,00 EUR

Stage 7 - PS 218° Competition Ø 46 mm

Avec réservoir pivotant.

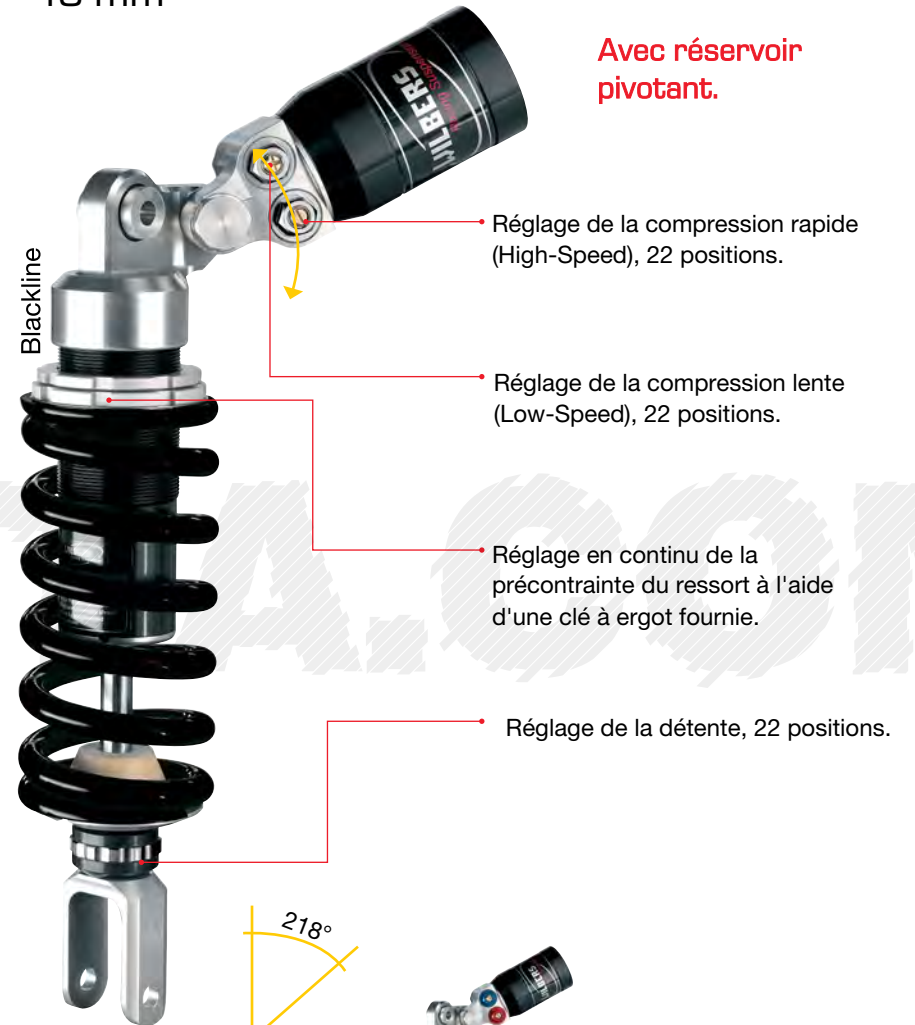

Blackline

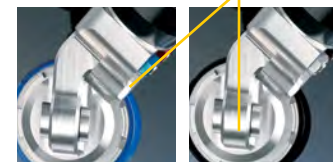

Blueline

Blackline

Blueline



Art.-Nr. / Part-No.

643-0000

à partir de

999,00 EUR

Stage 7

Ø 46 mm

Stage 7 - PSD Competition Ø 46 mm



Réglage de la compression lente (Low-Speed), 22 positions.

Réglage de la compression rapide (High-Speed), 22 positions.

Réglage en continu de la précontrainte du ressort à l'aide d'une clé à ergot fournie.

Réglage de la détente, 22 positions.



BlueLine

Art.-Nr. / Part-No.

643-0000

à partir de

999,00 EUR

Stage 7 - Q Competition Ø 46 mm

Avec réservoir horizontal.

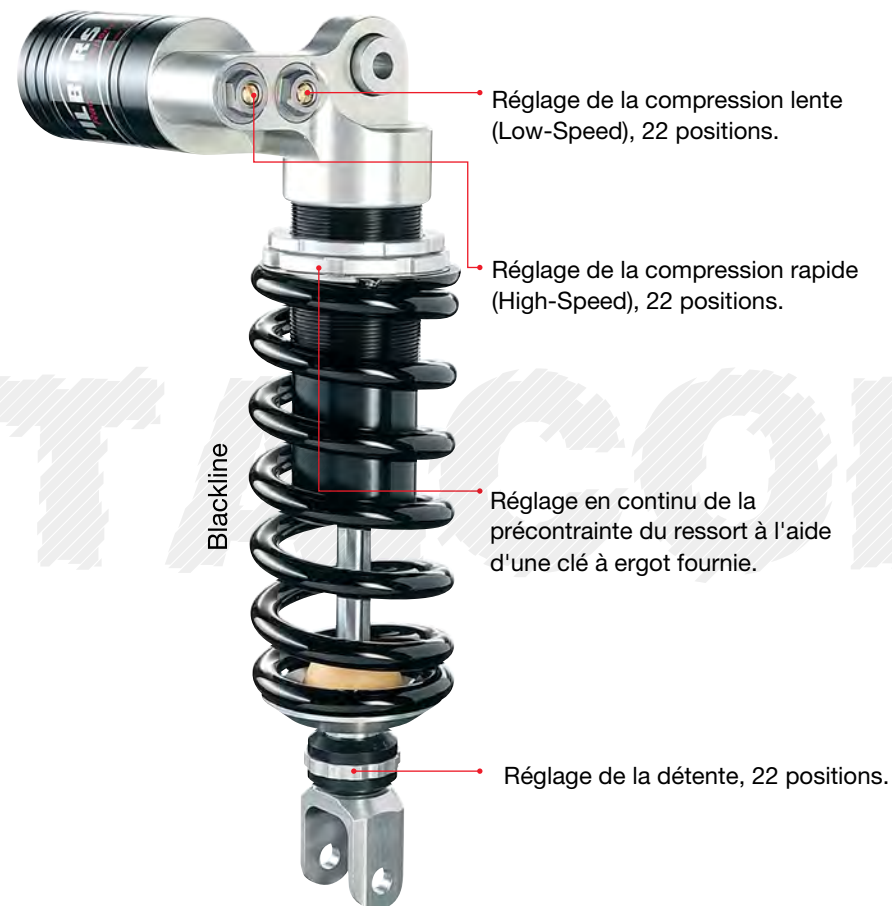

Réglage de la compression lente (Low-Speed), 22 positions.

Réglage de la compression rapide (High-Speed), 22 positions.

Réglage en continu de la précontrainte du ressort à l'aide d'une clé à ergot fournie.

Réglage de la détente, 22 positions.



BlueLine

Art.-Nr. / Part-No.

643-0000

à partir de

799,00 EUR

Stage 7

Ø 46 mm

Stage 7 - QS Competition Ø 46 mm

Avec réservoir oscillant.

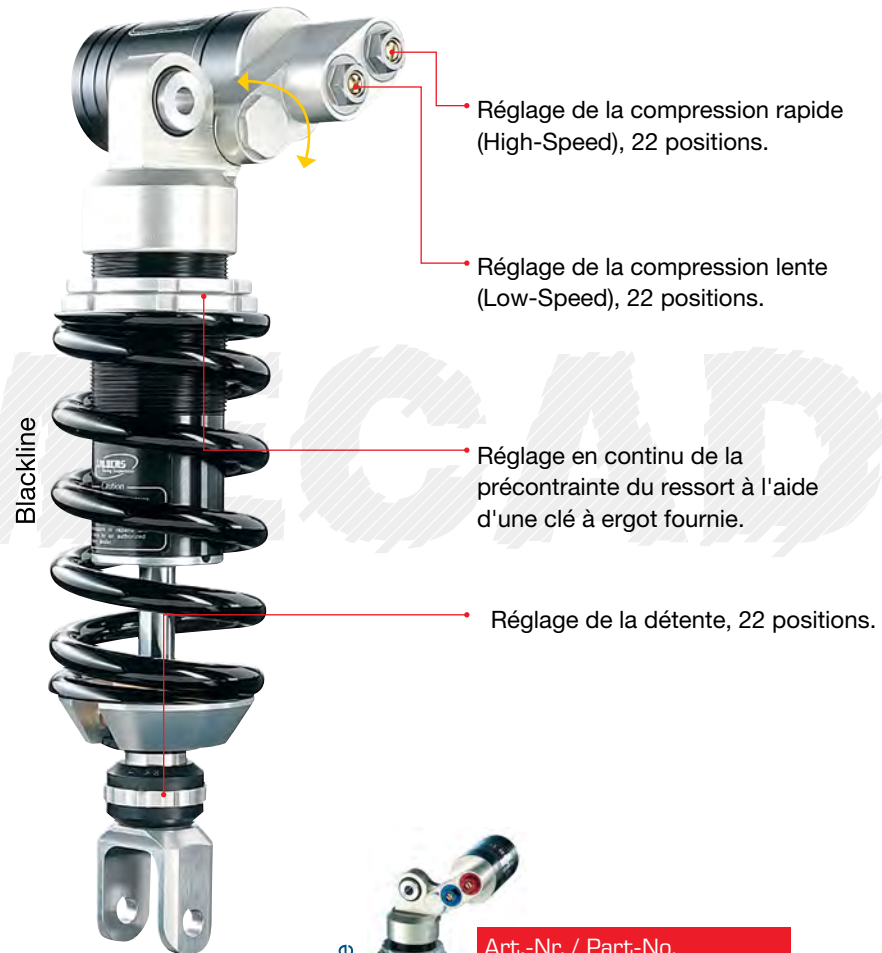

Art.-Nr. / Part-No.
643-0000
à partir de
899,00 EUR

Stage 7 - QSD Competition Ø 46 mm

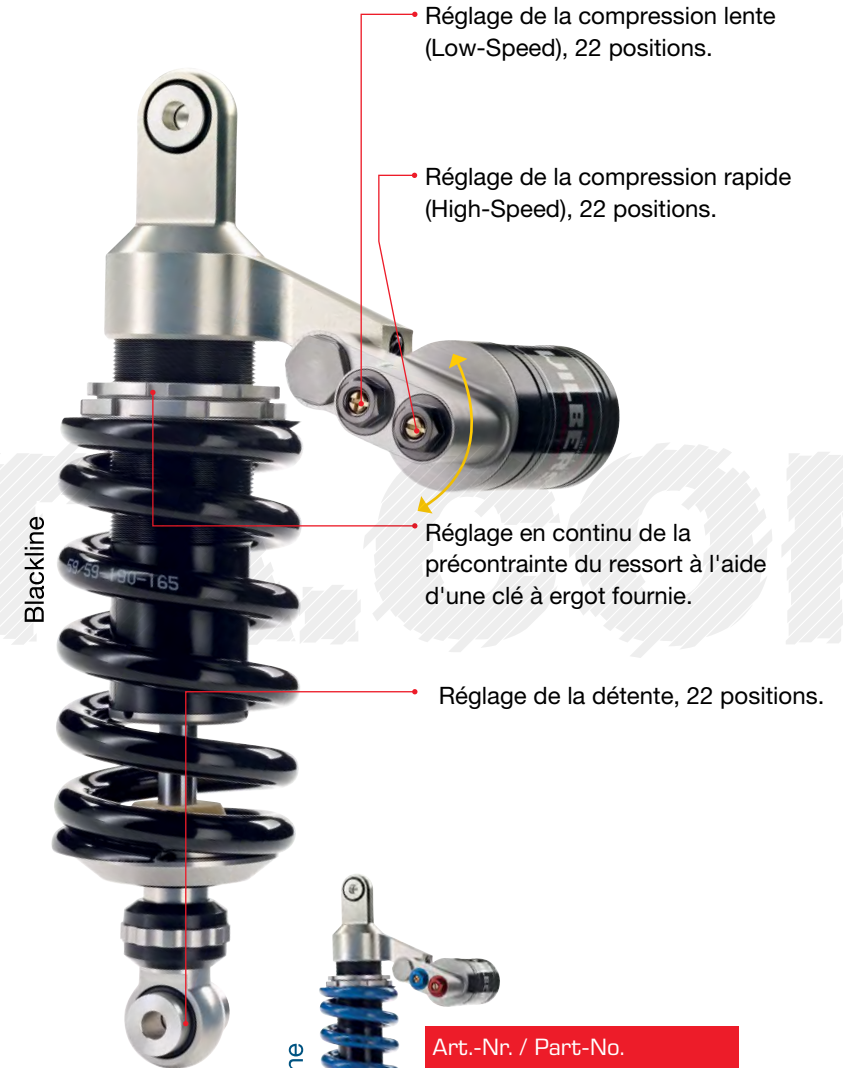

Art.-Nr. / Part-No.
643-0000
à partir de
999,00 EUR

Stage 7 - QMV Competition Ø
46 mm

Version spécifique MV Agusta
F4/F5 und Brutale.

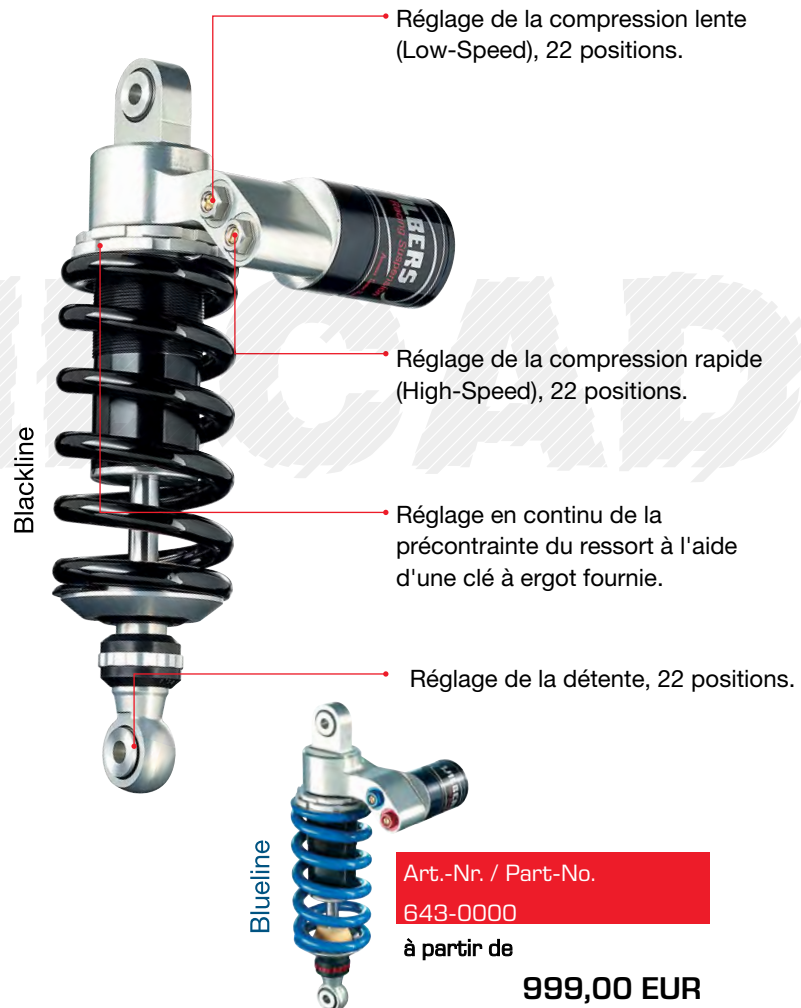

Art.-Nr. / Part-No.

643-0000

à partir de

999,00 EUR

Options : Stage 1-3-4-7

WILBERS
MECADATA
COM

| | | | | | | | |
|----------|----------|----------|----------|----------|----------|----------|----------|
| RAL 1000 | RAL 1001 | RAL 1002 | RAL 1003 | RAL 1004 | RAL 1005 | RAL 1006 | RAL 1007 |
| RAL 1011 | RAL 1012 | RAL 1013 | RAL 1014 | RAL 1015 | RAL 1016 | RAL 1017 | RAL 1018 |
| RAL 1019 | RAL 1020 | RAL 1021 | RAL 1023 | RAL 1024 | RAL 1027 | RAL 1028 | RAL 1032 |
| RAL 1033 | RAL 1034 | RAL 2000 | RAL 2001 | RAL 2002 | RAL 2003 | RAL 2004 | RAL 2008 |
| RAL 2009 | RAL 2010 | RAL 2011 | RAL 2012 | RAL 3000 | RAL 3001 | RAL 3002 | RAL 3003 |
| RAL 3004 | RAL 3005 | RAL 3007 | RAL 3009 | RAL 3011 | RAL 3012 | RAL 3013 | RAL 3014 |
| RAL 3015 | RAL 3016 | RAL 3017 | RAL 3018 | RAL 3022 | RAL 3027 | RAL 3031 | |
| RAL 4001 | RAL 4002 | RAL 4003 | | RAL 4006 | RAL 4007 | RAL 4008 | |
| RAL 4009 | RAL 5000 | RAL 5001 | | RAL 5004 | RAL 5005 | RAL 5007 | |
| RAL 5008 | RAL 5009 | RAL 5010 | | RAL 5013 | RAL 5014 | RAL 5015 | |
| RAL 5017 | RAL 5018 | | | RAL 5022 | RAL 5023 | RAL 5024 | |
| RAL 6000 | RAL 6001 | RAL 6002 | | RAL 6005 | RAL 6006 | RAL 6007 | |
| RAL 6008 | RAL 6009 | RAL 6010 | | RAL 6013 | RAL 6014 | RAL 6015 | |
| RAL 6016 | RAL 6017 | RAL 6018 | | RAL 6021 | RAL 6022 | RAL 6024 | |
| RAL 6025 | RAL 6026 | RAL 6027 | | RAL 6032 | RAL 6033 | RAL 6034 | |
| RAL 7000 | RAL 7001 | RAL 7001 | | RAL 7003 | RAL 7004 | RAL 7005 | RAL 7006 |
| RAL 7008 | RAL 7009 | RAL 7010 | | RAL 7012 | RAL 7013 | RAL 7015 | RAL 7016 |
| RAL 7021 | RAL 7022 | RAL 7023 | RAL 7024 | RAL 7026 | RAL 7030 | RAL 7031 | RAL 7032 |
| RAL 7033 | RAL 7034 | RAL 7035 | RAL 7036 | RAL 7037 | RAL 7038 | RAL 7039 | RAL 7040 |
| RAL 7042 | RAL 7043 | RAL 7044 | RAL 8000 | RAL 8001 | RAL 8002 | RAL 8003 | RAL 8004 |
| RAL 8007 | RAL 8008 | RAL 8011 | RAL 8012 | RAL 8014 | RAL 8015 | RAL 8016 | RAL 8017 |
| RAL 8019 | RAL 8022 | RAL 8023 | RAL 8024 | RAL 8025 | RAL 8028 | RAL 9001 | RAL 9002 |
| RAL 9003 | RAL 9004 | RAL 9005 | RAL 9010 | RAL 9011 | RAL 9016 | RAL 9017 | RAL 9018 |



Wilbers et la personnalisation ...

La qualité et la personnalisation est notre objectif principal! Nous sommes en mesure de produire chaque amortisseur Stage en fonction de vos souhaits et de le livrer dans les 15 jours ouvrables. Dans le cas d'une couleur spéciale le délai de livraison est augmenté de 15 jours ouvrés. Vous pouvez commander le ressort dans la couleur RAL de votre choix.

Art.-Nr. / Part-No.
135-0100

45,00 EUR

Options : Stage 1-3-4-7

Réglage de l'assiette

Précontrainte hydraulique



Le réglage de la précontrainte hydraulique (PA) pour ajuster l'assiette de la moto pour la compétition ou les différentes phases de chargement possible (Solo / duo / bagages) ! La plage de réglage maximale de la précontrainte du ressort est de 10 mm (toujours livré avec support).

Art.-Nr. / Part-No.

625-0000

à partir de

199,00 EUR

Le réglage de l'assiette.

Cette option vous permettra de faire varier la longueur standard de l'amortisseur sur 10 mm, + / - 5 mm plus court ou plus long.

Ce système se compose d'un filetage et d'un contre-écrou au niveau du point de fixation inférieur.

Il peut être utilisé lorsque l'amortisseur est en place sur le véhicule grâce à son système de rotation interne.

En fonction de la géométrie du système de renvoi de votre moto, la hauteur de selle pourra varier jusqu'à +/- 35 mm.

Vous pourrez ainsi affiner et optimiser, au plus juste, la répartition des masses avant / arrière, le rapport maniabilité / stabilité, ainsi que la hauteur de selle.

Cette option n'est pas disponible pour tous les modèles.

Art.-Nr. / Part-No.

629-0000

à partir de

49,00 EUR

Solution spécifique Kawasaki ZX 10 R

Kawasaki ZX 10 R (ZXT00C) 2004-2005

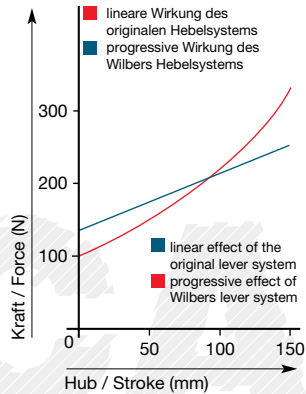
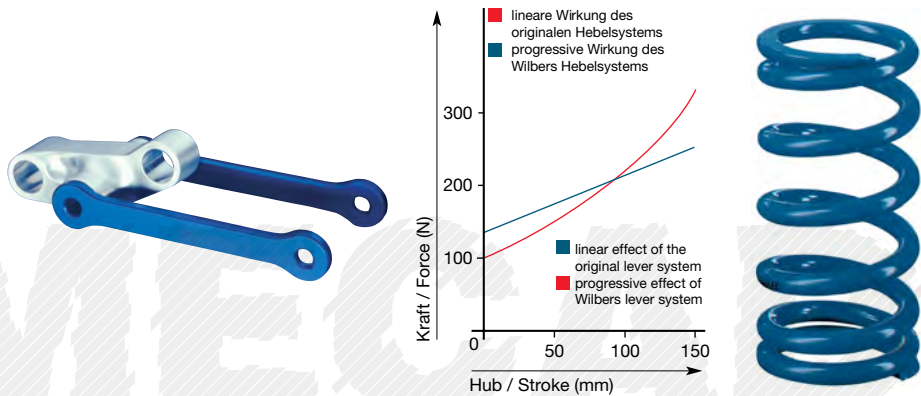

Progressive lever system with replacement spring for Kawasaki ZX 10 R (ZXT00C) 2004- 2005

The linear linkage system of the Kawasaki ZX 10 R demands a hard suspension spring which is not working too sensitively. Therefore we created this lever system with 20 % progression. It is crafted out of 7075 airplane aluminum. The lever system, in combination with new tension struts and an adapted suspension spring is compatible with your original shock. So you get more sensibility and more traction!

1 progressive lever system and
1 replacement spring
for the original shock absorber

KIT 2 Art.-Nr. / Part-No.
522-0069-00

nur / only

399,00 EUR

Solution spécifique Kawasaki ZX 10 R

Stage 7 - with progressive lever system
Kawasaki ZX 10 R (ZXT00C) 2004-2005



Stage 7 - with progressive lever system for Kawasaki ZX 10 R (ZXT00C) 2004-2005

Special solutions come in many editions and for many different motorcycles. In case of Kawasaki ZX 10 R the original linear lever system is replaced by a progressive system of Wilbers Products. The response behavior is improved as well as the reserves against bottoming-out. Wilbers shock absorber type 643 PS including progressive lever system is the guarantee for perfect function!

1 shock absorber type 643 PS
(on page 56), 1 ride height adjustment
and 1 progressive lever system

KIT 1 Art.-Nr. / Part-No.
643-0708-01

à partir de

1.347,00 EUR

Solution spécifique Buell

Stage 3 Ø 36 mm

Als Beispiel für Buell. Mit schlauch-
verbundenem Ausgleichsbehälter.
With hose to reservoir. Example for Buell.



Blackline

Due to its position below the engine the original suspension of the first Buell worked on rebound. This kind of suspension guidance has the disadvantage that no sensitive response behavior is possible.

Because of this reason we developed a complete reconstruction kit for the Buell that changes the shock absorber's function to compression thus working perfectly!

Adjustable rebound and compression offer a huge setup range and turn your Buell into the perfect riding machine!



Blackline

Art.-Nr. / Part-No.
631-0121-00

à partir de

1.799,00 EUR

Solution spécifique Suzuki TL 1000 S

Stage 1 - Stage 3
Individuel Ø 46 mm

Suzuki TL 1000 S
Superbike incl. Kit

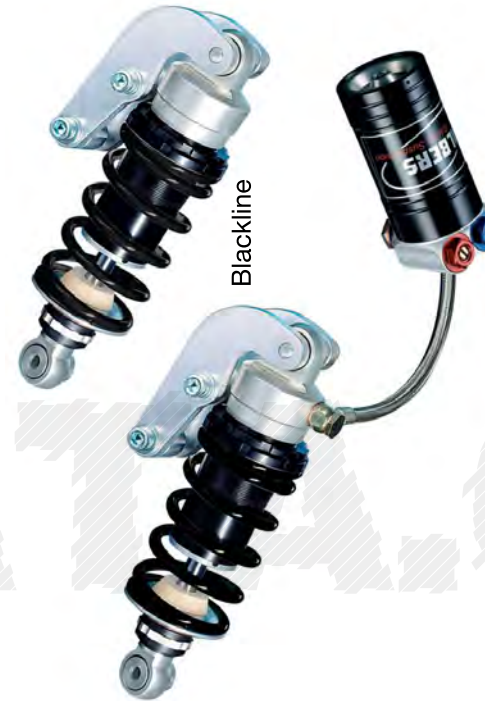

Blackline

Our special solution for Suzuki TL 1000 S which originally is equipped with a rotary damper! The closeness to exhaust and engine as well as the premature rotary damper gets to the suspension!

With our solution for TL 1000 S the original spring element at the side of the frame is kept but the rotary damper is replaced by a Wilbers shock absorber type 640 or 641 ... The assembly kit for the Wilbers solution as well as an installation manual and an ABE are included in the delivery!

without compression reservoir
incl. assembly kit

Art.-Nr. / Part-No.
640-0426-00

à partir de

599,00 EUR



Blackline

with compression reservoir
incl. assembly kit

Art.-Nr. / Part-No.
641-0426-00

mit Ausgleichsbehälter

à partir de **799,00**

EUR

Solution spécifique Suzuki TL 1000 R

Stage 1 - Stage 3

Individuell individual Ø 46 mm

Suzuki TL 1000 R
Superbike incl. Kit



During its time there was no stronger Superbike than the Suzuki TL1000R however here as well they installed the rotary damper with the same weaknesses as with the S-model! Temperature management considerably changed depending on load and made controlled riding behavior impossible! In case of the TL1000R the original shock is

completely replaced by the Wilbers solution! For the rebuild is done by extruding the original needle bearing and by installing it in our linkage. After this you'll have the most modern suspension technology of type 640 or 641 including assembly kit, ABE and professional riding behavior!

without compression reservoir
incl. assembly kit

Art.-Nr. / Part-No.
640-0439-00

à partir de
599,00 EUR



with compression reservoir
incl. assembly kit

Art.-Nr. / Part-No.
641-0439-00

avec réservoir séparé
à partir de **799,00**
EUR