



MOUNTING INSTRUCTION

Brand SUZUKI	Model TL 1000 S	Year	Art. No. SU 805		
Total length 280 mm	Stroke 50 mm	Reb.click 15	Comp.click 10	Preload -- mm	Date 981026

Supplementary parts

192-01 Sticker / Dekal (2x)	1180-01 Memo sticker / Memodekal
231-01 Tie-rap / Buntband (2x)	3106-01 Bracket / Fäste
439-01 Bolt / Skruv M10x1.25x40 (2x)	3107-01 Spacer / Distans
439-03 Bolt / Skruv M10x1.25x90	Owners manual / Bruksanvisning
440-01 Lock nut / Låsmutter (3x)	3107-02 Spacer (blue) / Distans (blå)

Mounting instructions

1. Palla upp MC:n så att bakhjulet hänger fritt i luften. Demontera sadel och sidokåpor.
2. Demontera standarddämparen genom att lossa de tre fästskruvarna. Öhlinsdämparen ersätter endast rotationsdämparen. Originalfjädrarna skall fortfarande användas.
3. Lossa och flytta det relä som sitter nedanför tankfästet på vänster sida till höger sida genom att binda samman det med reläet på höger sida med buntband 231-01. Var försiktig så att inga kablar skadas eller kommer i kläm vid monteringen.
4. Montera fästplattan 3106-01 till Öhlindämparen i ramfästet för standarddämparen enligt skiss med hjälp av skruvar 439-01 och muttrar 440-01. Vänta med att dra fast dem helt tills dämparen är på plats.
5. Lossa övre fästskruven till bakramen och skruva i medföljande skruv 439-03 en bit. Sätt dämparen på plats med den bredare distansen utåt enligt skiss. Fortsätt att skruva i skruven och sätt dit distansen 3107-01. Skruva i skruven helt och dra fast den med mutter 440-01. Dra fast alla skruvar till fästplattan och övre dämparfästet.
Om du har den nyare typen av tankfäste som är monterat i bakramens fäste, använd blå distans 3107-02 istället för 3107-01.
6. **OBS! Det kan vara nödvändigt att fila ur lite på tankfästet för att få plats.**
7. Montera nedre fästskruven (standardskruven) med hjälp av att bända försiktigt med något under dämparen för att trycka ihop den för att få i skruven.
8. Montera sidokåpor och sadel. Kontrollera att alla skruvar är åtdragna och att inget tar i när bakhjulet fjädrar in.
9. Klart för provtur!
1. Put the motorcycle on a stand so that the rear wheel is off the ground. Remove the seat and side covers.
2. Remove the standard rotary damper. The standard spring shall NOT be removed. The Öhlins shock just replaces the rotary damper.
3. Loosen the relay under the gas tank bracket on the right side and move it to the left side. Mount it together with the relay on the right side with the tie-raps 231-01. Be careful so that the cables not are damaged ore squeezed.
4. Mount the bracket 3106-01 at the frame bracket for the standard damper according to the sketch with bolts 439-01 and nuts 440-01. Do not tighten the bolts yet.
5. Loosen the upper mounting bolt to the rear frame and start to mount the supplied bolt 439-03. Put the shock in place and go on screwing the bolt in. Mount the spacer 3107-01 according to the sketch and screw the bolt 439-03 the whole way and tighten it with the nut 440-01. Tighten all screws to the mounting bracket and upper shock mounting.
If you have the new type of gas tank bracket mounted at the rear subframe bracket, use the blue spacer 3107-02 instead of 3107-01.
6. **NOTE! It can be necessary to grind in the gas tank bracket to get enough clearance.**
7. Mount the lower mounting bolt (standard bolt) by pushing the shock upwards carefully with some suitable tool to compress the shock to be able to fit the bolt.
8. Mount the side covers and seat. Check that all bolts are tightened and that there are no clearance problems when the rear wheel is moving.
9. Ready for a testride!

Öhlins Racing AB fransäger sig allt ansvar för skada på stötdämpare, motorcykel eller person om inte monterings- och skötsel instruktionerna har följts till fullo. Ingen garanti kan ges på funktion eller livslängd om dessa instruktioner inte följts

Öhlins Racing AB can not be responsible for any damage to shock absorber, motorcycle or person if the mounting- and maintaining instructions are not followed exactly. Also no guarantee can be given for the performance and reliability if these instructions are not followed.

Spacer 3107-01/-02
Use the blue spacer
for the new type of
fuel tank bracket.

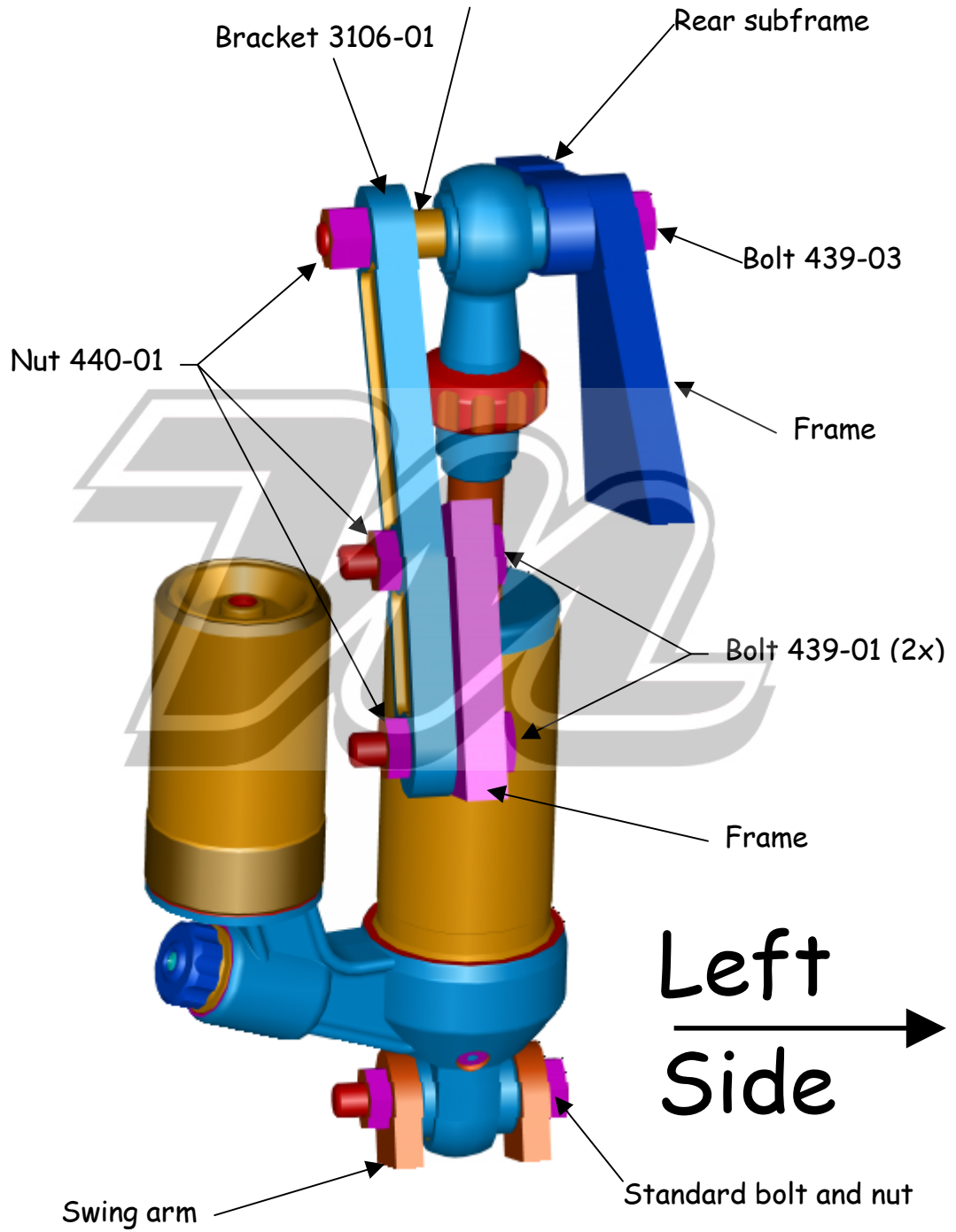

Seen from front