



MOUNTING INSTRUCTION

Brand SUZUKI	Model GSX 1100 ES/EF	Year 1984-87	Art. No. SU 615	
Total length 330 mm	Stroke 79 mm	Reb.click 32	Comp.click	Preload 23 mm

Supplementary parts

- 192-01 Sticker / Dekal "Öhlins" (2x)
- 231-01 Ty-rap / Buntband (2x)
- 1046-01 Bolt / Skruv M6x16
- 1180-01 Memo sticker / Memo dekal
- Owners manual / Bruksanvisning

Mounting instructions

1. Ställ MC:n på centralstödet och demontera sadel och sidokåpor.
 2. Demontera främre delen av stänkskärmen samt kedje-skyddet.
 3. Plocka bort batteriet samt demontera elarrangemanget på både höger och vänster sida. Därefter kan batterihållaren demonteras.
 4. Demontera fjäderjusteringen och dämpjusteringsanordningen som sitter med 2 stycken M6 skruvar på ramens vänstra sida.
 5. Skruva bort den undre stötdämpar skruven, därefter demonteras den mindre bulten i länkarangemanget och den övre stötdämpar skruven.
 6. Demontera original stötdämparen med tillhörande justeranordning.
 7. Montering av Öhlin-stötdämparen:
För upp justercylindern på den nya stötdämparen genom länkfästet och sätt i bultarna till stötdämparen och länkarman, montera muttrarna och dra fast dessa OBS! Gasventilen skall vara vänd framåt i motorcykelns färdriktning. Justercylindern monteras med bifogat fäste som skissen visar. OBS! Använd bifogade skruvar och muttrar.
1. Put the motorcycle on the center stand. Remove seat and side covers.
 2. Remove the front part of the mudguard and the chain cover.
 3. Remove the battery, the electric arrangement located on the right and left side, and the battery holder.
 4. Remove the spring and damping adjusting unit which is mounted with two M6 bolts on the left side of the frame.
 5. Remove the lower shockabsorber bolt, you also have to remove the middle bolt on the bell crank and the upper shockabsorber bolt.
 6. Remove the original shockabsorber downwards with the adjustment unit.
 7. Mounting of the Öhlin-shockabsorber:
Pull the hydraulic spring adjuster unit and the shockabsorber itself upwards and through the linkage plates, now mount the bolts holding the shockabsorber. NB! The shockabsorber shall be mounted with the gas nipple facing forward. The hydraulic spring adjuster is mounted with supplied mounting plate, nuts and bolts as fig. shows.

Öhlins Racing AB fransäger sig allt ansvar för skada på stötdämpare, motorcykel eller person om inte monterings- och skötsel instruktionerna har följts till fullo. Ingen garanti kan ges på funktion eller livslängd om dessa instruktioner inte följts

Öhlins Racing AB can not be responsible for any damage to shock absorber, motorcycle or person if the mounting- and maintaining instructions are not followed exactly. Also no guarantee can be given for the performance and reliability if these instructions are not followed.

6 x 16

frame tube

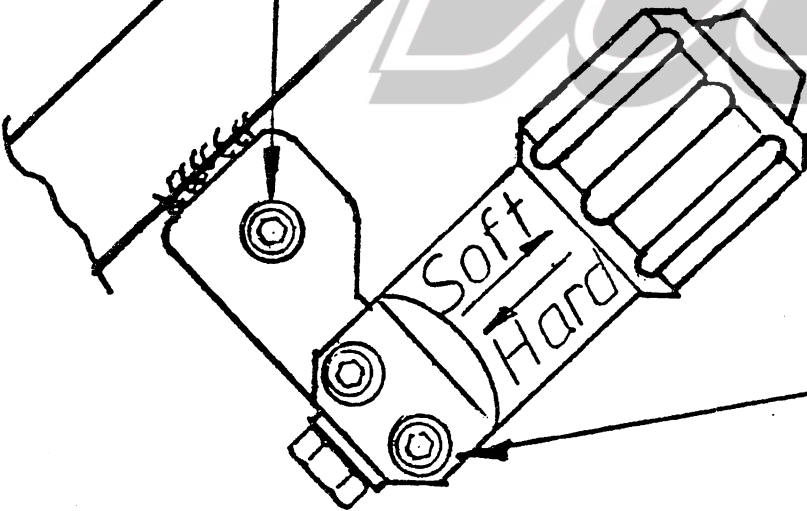

Nut M6 (2x)

6 x 30 (2x)

← Front (left side)